

monos

light in balance

EAR

Registriernummer:
66380139

LED Kompetenz - Shopbeleuchtung

made by monos



aurora Schienenstrahler



aurora Schienenstrahler



LED Qualität Serien aurora, exhibit, rotun

- LED Qualität:** L80/B10 > 60.000h
- Binning:** Mac Adam 3 (3 SDCM)
- Systemleistungen:** 20W, 30W, 37W und nach Kundenwunsch
- Wechselreflektoren:** 15°, 24°, 36°, 50° (werkzeuglos wechselbar)
- Lichtfarben:** 3000K, 4000K und Sonderfarben
- Farbwiedergabe:** CRI>90 below BBL oder andere
- Systemeffizienz:** 103 - 126lm/W - CRI>90
- Powerfaktor (λ):** >0,96



Zubehör aurora



exibat - Einbauleuchte rechteckig

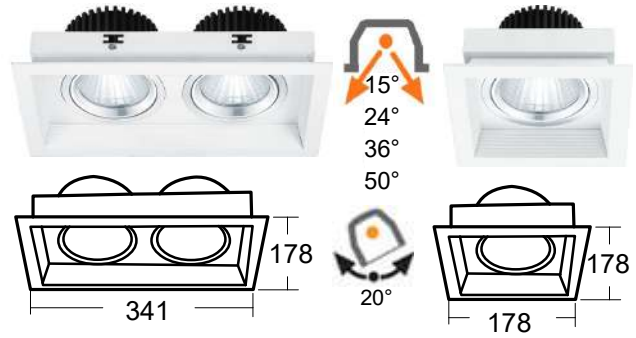

shore-R – Einbaudownlight

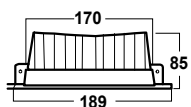

Artikelnummer W lm
3375.026.02.* 30W 2688

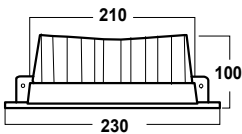

Artikelnummer W lm
3375.027.02.* 30W 2688

* 1= 3000K, 2= 4000K



bara pro Einlegeleuchte

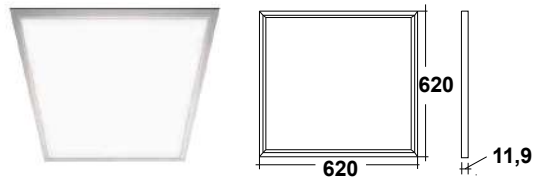

Artikelnummer W lm
2337.002.01.* 37W 3750

aurora + exibat

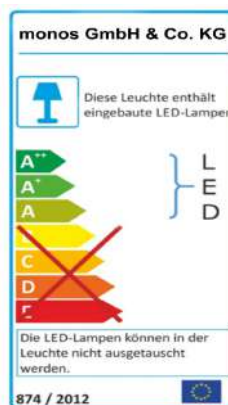

Passive Kühlung mit
zusätzlichem
Ventilationseffekt =

Höherer Lichtstrom +
längere Lebensdauer

easyClick LED Leuchtenkit für 3-Phasen Stromschiene



symmetrisch, 105°

Artikelnummer	W	mA	mm
9334.001.01.*	14	350	565
9334.001.02.*	28	700	1166
9334.001.03.*	40	1050	1466

* 1= 3000K oder 2= 4000K

symmetrisch

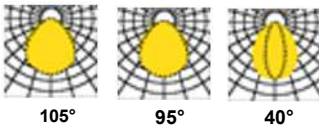

105°

95°

40°

asymmetrisch



20°
beidseitig

20°
rechts

20°
links

3-Phasen Stromschiene

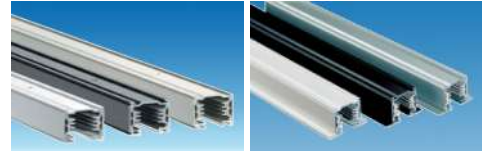

Aufbau

Einbau

Farbkombinationen auf Anfrage



rotun – Einbaurichtstrahler

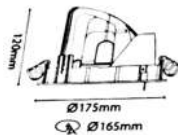

acis Leuchte für Stromschiene

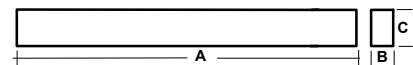

A: 1200mm + 1500mm

B: 65mm

C: 80mm CRI>90

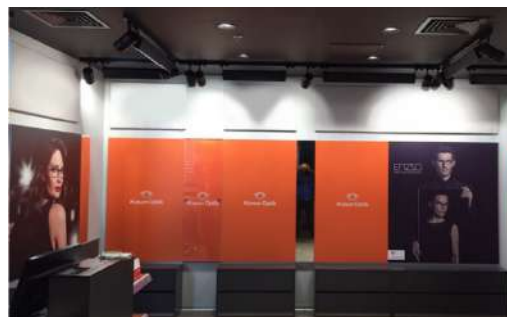

Lichtstrom, Lebensdauer und Lichtfarbgleichheit von LED Leuchten sind abhängig von der Bestromung der LED, der Temperatur auf der Platine, der Transluzenz der Abdeckungen sowie der Lichtfarbtoleranz nach MacAdam/ SDCM (**Gleiche Lichtfarben 3 step MacAdam - 3 SDCM**). Um genaue Aussagen über diese Eigenschaften machen zu können sind umfangreiche Tests, unter genau definierten Umgebungsbedingungen, in unserem LED Labor notwendig:



Verwendung von Marken COB (z.B. Citizen 1204/1205-Gen6) mit Lichtfarbkoordinaten 3 SDCM/ 3 step MacAdam
Der Lichtfarbunterschied zwischen den Koordinaten ist kleiner als 100K und dadurch für das menschliche Auge nicht wahrnehmbar.

Gleiche Lichtfarben für ein Objekt

Verwendung von LED Lichtfarbkoordinaten im Toleranzbereich Mac Adam 3 / 3 SDCM garantiert gleiche Lichtfarben für ein Objekt.

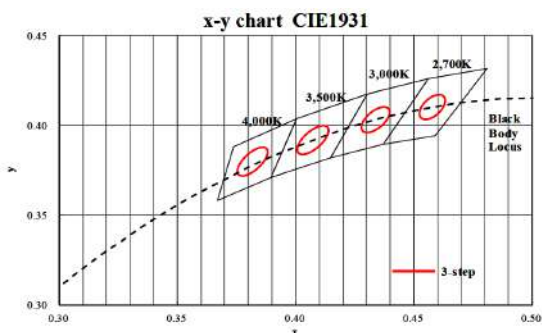

Messung des LED Lichtstromes (Lm)

Mit genau festgelegter Bestromung (mA) und konstanter Umgebungstemperatur, in der Ulbrichtkugel



Thermische Tests

Bei genau definierter Umgebungstemperatur werden die auf der Platine anliegenden Temperaturen ermittelt.

Vermessung der Leuchte

Erstellung der LDT-Datei im Gonio-Photometer bei 25°C Umgebungstemperatur oder höher.

Endkontrolle

Messung der Farbwiedergabe (CRI/Ra), der Lichtfarbe (CCT) und Überprüfung der Lichtfarb-Koordinate (MacAdam/ SDCM).

Niedrigere Temperatur = Höhere Lebensdauer



Höhere Temperatur = niedrigerer Lichtstrom

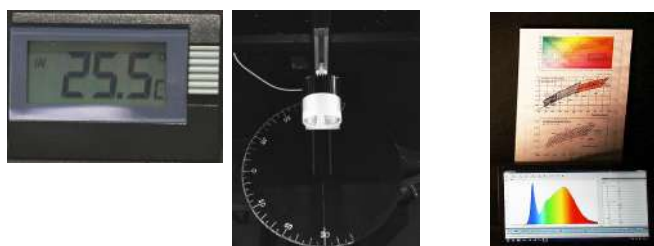

Vertriebsbüros und Vertriebspartner

monos GmbH & CO. KG
56077 Koblenz, In den Sieben Morgen 10
+49 261 96252-0
info@monos.de
www.monos.de

monos
light in balance

Auf unserer Internetseite: monos.de/vertriebsbueros/
können Sie die PLZ eingeben, um den für Sie zuständigen
Ansprechpartner zu finden.

Vertriebsbüro Sachsen / Thüringen



Die Lichtagentur
Jens Müller
info@jm-lichttechnik.de

Vertriebsbüro Berlin / Brandenburg



Ellux Vertriebs GmbH
Michael Elkan
info@ellux.de

Vertriebsbüro Mecklenburg-Vorpommern



Karsten Behrns
info@lichttechnik-behrns.de

Vertriebspartner Mecklenburg-Vorpommern



Clarus Leuchten
Thomas Naguschewski
tn@clarus-leuchten.de
Stralsund

Vertriebsbüro Hamburg / Schleswig- Holstein



SVR Lichttechnik GmbH
Florian von Raven
info@svr-lichttechnik.de

Vertriebsbüro Nord- West



Sauter Lichttechnik GmbH
Stefan Pelka
info@sauter-lichttechnik.de

Dirk Börsting
info@sauter-lichttechnik.de

Vertriebsbüro Nord- Ost



Jürgen Malinowski
LED@malino.eu

Vertriebsbüro Hessen



Rene Spörl
rene.spoerl@monos.de

Vertriebspartner Nordrhein-Westfalen



Claudius Grötzschel
claudius.groetzschel@web.de
Wuppertal

Vertriebsbüro Nordrhein-Westfalen Rheinland - Pfalz Nord



Carl Pistor GmbH
Fredrik Pistor
info@pistor-elektro.de

Vertriebsbüro Saar / Rheinland - Pfalz Süd + Heidelberg + Mannheim



Mike Vogelgesang
info@mikevogelgesang.de

Vertriebspartner Rhein - Main / Württemberg



Roland Schwegle
info@rolandschwegle.de
Rhein - Main, Württemberg

Vertriebsbüro Württemberg



Reinhold Irlbeck
info@acende.de

Vertriebsbüro Baden



Karl-Heinz Schmidt
espro@es-pro.info

Christopher Schmidt
espro@es-pro.info

Vertriebspartner Nord-Bayern



Gottfried Hecht
gottfried.hecht@t-online.de

Vertriebsbüro Nord-Bayern



Jürgen Neuner
info@neunerlicht.de
Nürnberg

Vertriebsbüro Süd-Bayern



Günther Schneider
schneider@derlichtberater.de

Florian Thannheimer
thannheimer@derlichtberater.de

Vertriebsbüro Österreich, Schweiz



Peter Zinner
pzinner@me.com

Gebiete: Österreich, Schweiz

Einige Referenzen:



BMW Mainz

BMW Lübeck

Autohaus Kraft Mainz

Audi Ingolstadt

Ferrari München

City Roller Stuttgart

Top Center Alsfeld

Schängel Center Koblenz

Raab Karcher Lohr

Raab Karcher Zwickau

Unsere Kataloge

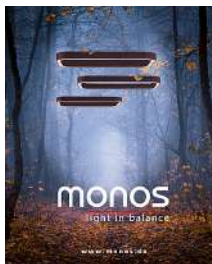

LED Katalog



Akustikleuchten

Handyland Nidda

Street shoes Celle

NKD Borna

NKD Altmittweida

NKD Bad Lauterberg

TUI Reisecenter Burscheid

TUI Reisecenter Ingolstadt

TUI Reisecenter Hofheim

Ca. 200 weitere TUI Reisebüros



Stehleuchten



Reinraumleuchten



Shopbeleuchtung



Neuheiten 1



Neuheiten 2

monos GmbH & Co. KG
In den Sieben Morgen 10
56077 Koblenz

Tel.: +49 261 / 96252- 0
Fax: +49 261 / 96252-230
Email: info@monos.de

Download PDF
shopLED
Broschüre



www.monos.de